

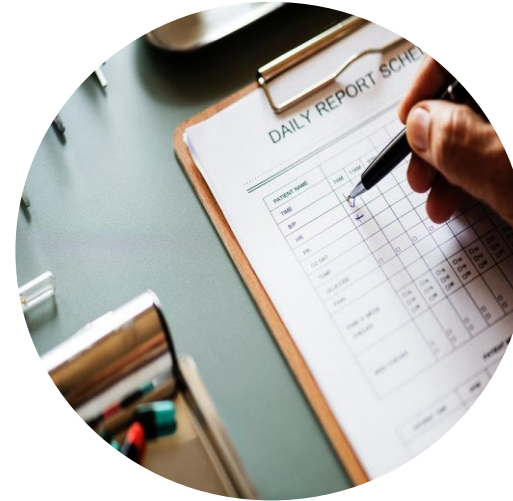

CIERRE DE GOBIERNO

Proceso:

Informe de
Gestión



Rendición de
Cuentas



Proceso de
Empalme

CIERRE DE GOBIERNO

Proceso:

Informe de
Gestión



Rendición de
Cuentas



Proceso de
Empalme

CIERRE DE GOBIERNO

Proceso:

Informe de
Gestión



Rendición de
Cuentas



Proceso de
Empalme

CIERRE DE GOBIERNO

Proceso de Empalme



Procedimiento de interés público, formal y obligatorio, en el cual el gobierno saliente informa de manera detallada, clara y transparente al gobierno entrante, los temas relacionados con la gestión pública.

Propósito: superar los obstáculos más importantes de la gestión territorial o potenciar las posibilidades de desarrollo para generar una mejor calidad de vida a la población.



CIERRE DE GOBIERNO

Proceso de Empalme



Departamento Nacional de Planeación - DNP:

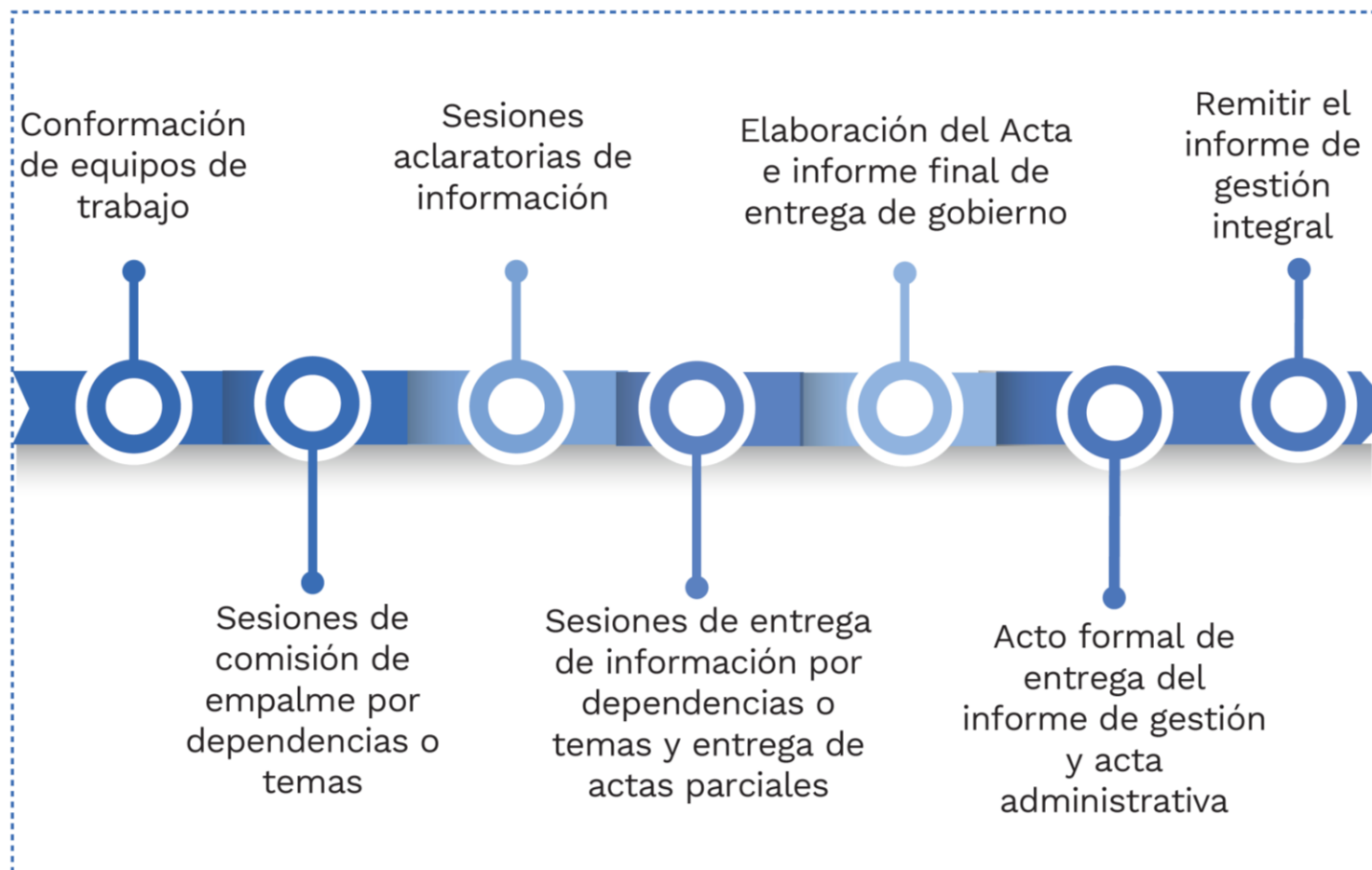

Fuente: Cierre exitoso de gobierno 2016 - 2019. Departamento Nacional de Planeación - Departamento Administrativo de la Función Pública.

CIERRE DE GOBIERNO

Proceso de Empalme



Gobernación del Valle del Cauca:

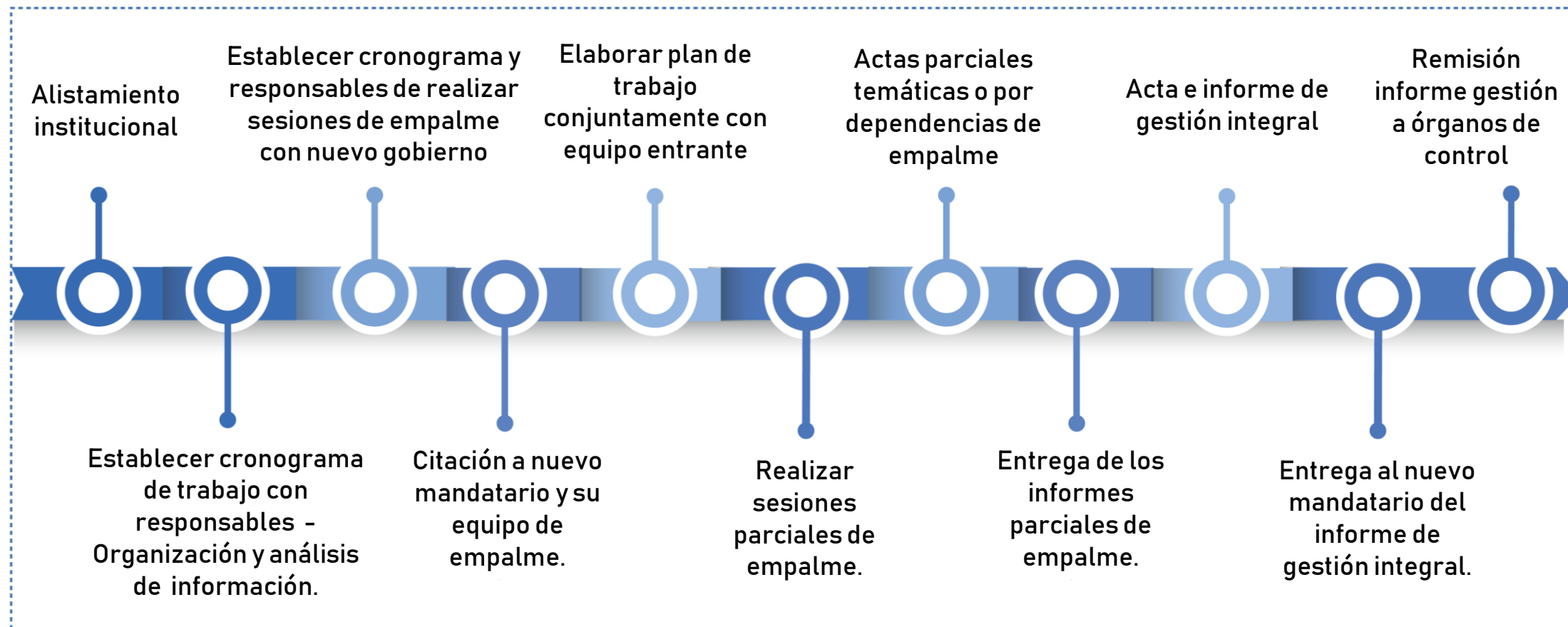

Fuente: Decreto Departamental 1.3.1090 del 19 Jul 2019 – Gobernación del Valle del Cauca.

CIERRE DE GOBIERNO

Proceso de Empalme



Gobernación del Valle del Cauca:

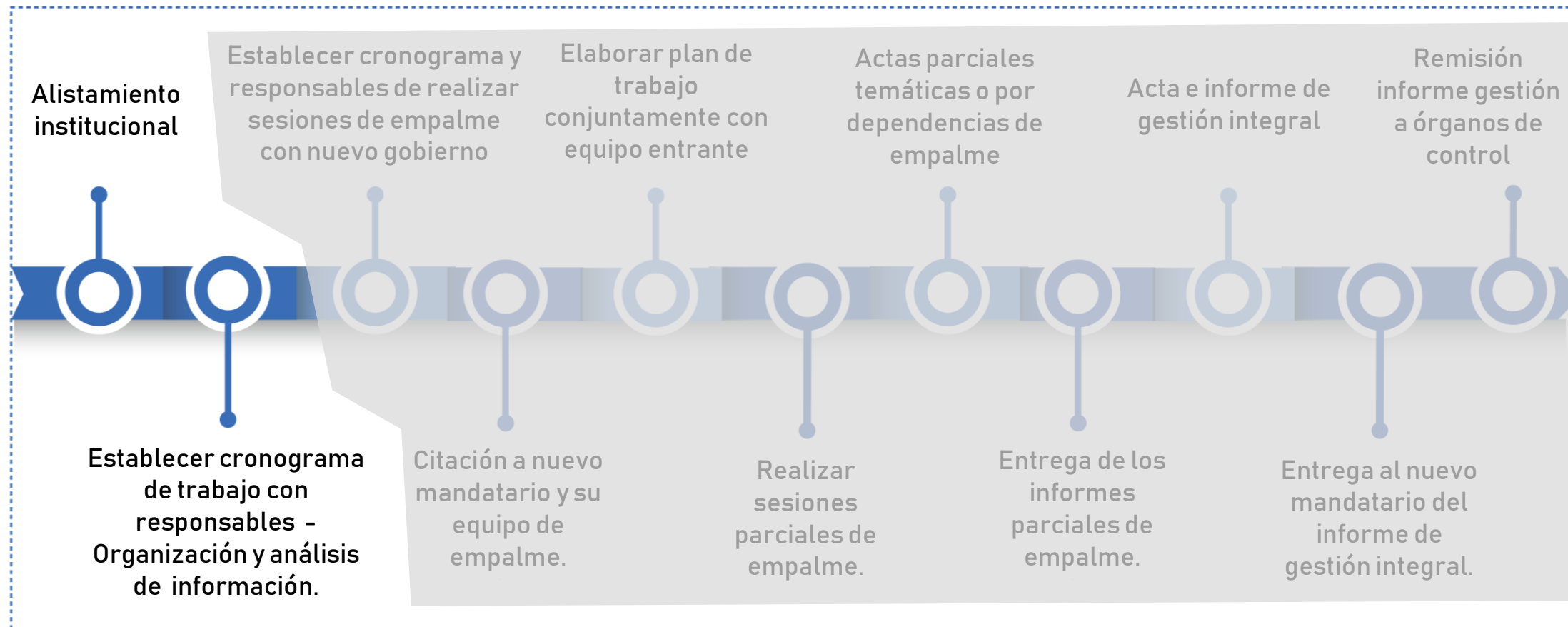

Fuente: Decreto Departamental 1.3.1090 del 19 Jul 2019 – Gobernación del Valle del Cauca.

CIERRE DE GOBIERNO

Proceso:

Informe de
Gestión



Rendición de
Cuentas



Proceso de
Empalme



CIERRE DE GOBIERNO

Informe de gestión Integral



Adopción mediante acto administrativo:

- Guía Nacional “Cierre exitoso de gobiernos territoriales”.
- Formato guía para elaboración de informe general de gestión.
- Preguntas para guiar la elaboración del capítulo 1 de la guía para elaboración del informe de gestión.
- Formatos guía sectoriales: 22.



En armonía con la Directiva 009 del 8 de julio de 2019 de la Procuraduría General de la República, a través de la cual se exhorta a los servidores públicos de las Administraciones Locales a adoptar y ejecutar las guías para informe de gestión conocido como informe de gestión, proceso de empalme y rendición de cuentas a la ciudadanía, del periodo 2016-2019.

CIERRE DE GOBIERNO

Informe de gestión Integral



Designar el equipo Técnico de trabajo encargado de realizar Informe de Gestión:

- Conformado por **todas las dependencias de la administración central y descentralizadas** encargadas de la preparación de los informes técnicos, financieros, administrativos, presupuestales, etc.

Objetivo del documento:

- Orientar la elaboración del informe de gestión 2016 – 2019.
- Base para llevar a cabo los procesos de rendición de cuentas y de empalme.



Coordinadora



Secretario Técnico



Articuladores

Decreto 1138 de 2016 (Función 25)



CIERRE DE GOBIERNO

Informe de gestión Integral



Estructura propuesta:

Dos capítulos y anexos que dan cuenta de los resultados del desarrollo territorial y del desempeño institucional.

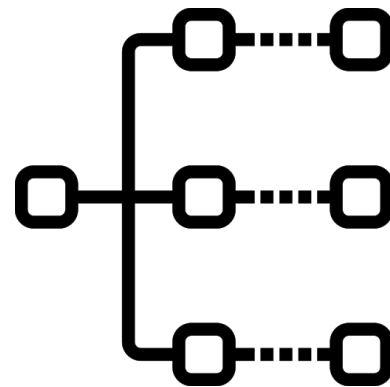

1. Gestión del Desarrollo Territorial y de Desempeño Institucional
2. Políticas Estratégicas y Temas Transversales
3. Anexos. Informes especiales e inventarios exigidos.

CIERRE DE GOBIERNO

Informe de gestión Integral



Capítulo 1: detallar la situación en la cual se recibió y se entrega la entidad Territorial (por sectores o temas de inversión pública, PDD, MIPG, etc.)

Capítulo 2: Tratar políticas/temas transversales relacionados con:







- **Gestión Territorial:** El POTD (*Coordina Planeación*).
- **Gestión Financiera:** Fiscal y financiera, Deuda Pública; Presupuesto, tributaria y contable (*Coordina Hacienda*).
- **Gestión Administrativa:** RRHH, físicos y tecnológicos (*Coordina Desarrollo Institucional*).
- **Gestión Jurídica:** estado actual de las políticas de gestión y desempeño (*Coordina Jurídica*).
- **Temas sectoriales:** Educación y alimentación escolar; Salud; APSB; Cultura, deporte y recreación; Desarrollo agropecuario y rural, ambiental y riesgo; Infraestructura y transporte; Vivienda urbana; Trabajo (*Entidades sectoriales*).
- **Temas con énfasis poblacionales:** Paz y víctimas del conflicto armado; Género y diversidad sexual; Pobreza y focalización; Asuntos étnicos; Primera infancia, infancia, adolescencia; y fortalecimiento familiar; sustancias psicoactivas; PDET; Minas antipersonas.

CIERRE DE GOBIERNO

Informe de gestión Integral



La estructura así planteada permite dar cuenta de los aspectos señalados en el Artículo 10 de la Ley 951 de 2005, a saber:

-  1. El informe resumido por escrito de la gestión del servidor público saliente.
-  2. Detalle pormenorizado sobre la situación de los recursos materiales, financieros y humanos, así como los bienes muebles e inmuebles a su cargo, debidamente actualizados a la fecha de la entrega.
-  3. Detalle de los presupuestos, programas, estudios y proyectos.
-  4. Obras públicas y proyectos en proceso.
-  5. Reglamentos, manuales de organización Y de procedimientos.
-  6. En general, los aspectos relacionados con la situación administrativa, desarrollo, cumplimiento o, en su caso desviación de programas y demás información y documentación relativa que señale el reglamento y/o manual de normatividad correspondiente.

CIERRE DE GOBIERNO

Informe de gestión Integral



Antes de empezar...



PROGRAMA DE GOBIERNO		PLAN DE DESARROLLO ACTUAL													
¿QUÉ PROMETIÓ EN EL PROGRAMA DE GOBIERNO?		¿QUÉ QUEDÓ EN EL PDT?				¿QUÉ LOGRÓ?				¿CÓMO LO HIZO?					
SECTOR	META	INDICADOR DE RESULTADO	LÍNEA BASE	META DE RESULTADO	RESULTADO	INDICADOR DE RESULTADO	LÍNEA BASE	META DE RESULTADO	META LOGRADA PERÍODO DE GOBIERNO	¿POR QUÉ?	ENFOQUE DIFERENCIAL-ESPECÍFICO LA POBLACIÓN	SGP	SGR	RECURSOS PROPIOS	OTRAS FUENTES DE RECURSOS ESPECIFICAR
METAS DE PRODUCTO QUE LE APUNTAN AL RESULTADO												TOTAL RECURSOS FINANCIEROS UTILIZADOS POR FUENTE			

1. veamos la matriz por partes:

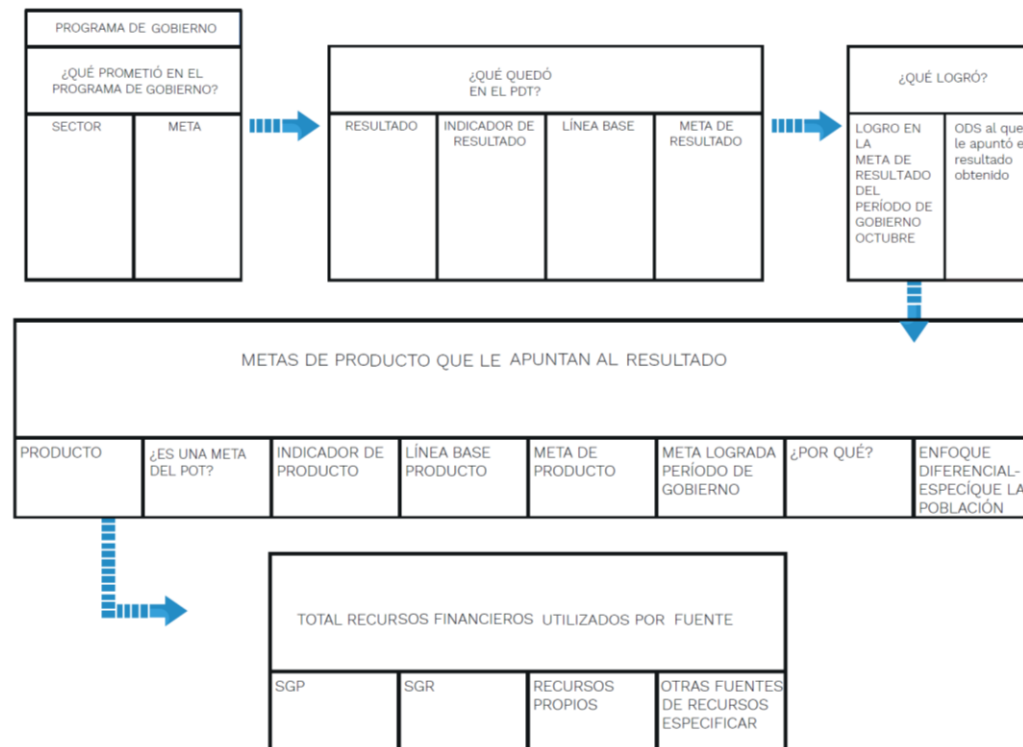

CIERRE DE GOBIERNO

Informe de gestión Integral



GESTIÓN DE DESEMPEÑO INSTITUCIONAL

PARA LOGRAR ESTE PRODUCTO UTILIZÓ POLÍTICAS DE GESTIÓN INSTITUCIONAL

Antes de empezar...



1.Planeación Institucional		2.Gestión Presupuestal y eficiencia del gasto público		3.Talento Humano		4.Integridad	
¿CÓMO RECIBÍO ESTA POLÍTICA?	¿CÓMO LA ENTREGA?	¿CÓMO RECIBÍO ESTA POLÍTICA?	¿CÓMO LA ENTREGA?	¿CÓMO RECIBÍO ESTA POLÍTICA?	¿CÓMO LA ENTREGA?	¿CÓMO RECIBÍO ESTA POLÍTICA?	¿CÓMO LA ENTREGA?

5.Transparencia, acceso a la información pública y lucha contra la corrupción		6.Fortalecimiento organizacional y simplificación de procesos		7.Servicio al ciudadano		8.Participación ciudadana en la gestión pública	
¿CÓMO RECIBÍO ESTA POLÍTICA?	¿CÓMO LA ENTREGA?	¿CÓMO RECIBÍO ESTA POLÍTICA?	¿CÓMO LA ENTREGA?	¿CÓMO RECIBÍO ESTA POLÍTICA?	¿CÓMO LA ENTREGA?	¿CÓMO RECIBÍO ESTA POLÍTICA?	¿CÓMO LA ENTREGA?

9.Racionalización de trámites		10.Gestión documental		11.Gobierno Digital, antes Gobierno en Línea	
¿CÓMO RECIBÍO ESTA POLÍTICA?	¿CÓMO LA ENTREGA?	¿CÓMO RECIBÍO ESTA POLÍTICA?	¿CÓMO LA ENTREGA?	¿CÓMO RECIBÍO ESTA POLÍTICA?	¿CÓMO LA ENTREGA?

12.Seguridad Digital		13.Defensa jurídica		14.Gestión del conocimiento y la innovación	
¿CÓMO RECIBÍO ESTA POLÍTICA?	¿CÓMO LA ENTREGA?	¿CÓMO RECIBÍO ESTA POLÍTICA?	¿CÓMO LA ENTREGA?	¿CÓMO RECIBÍO ESTA POLÍTICA?	¿CÓMO LA ENTREGA?

15.Control Interno		16.Seguimiento y evaluación del desempeño institucional		17.Mejora Normativa	
¿CÓMO RECIBÍO ESTA POLÍTICA?	¿CÓMO LA ENTREGA?	¿CÓMO RECIBÍO ESTA POLÍTICA?	¿CÓMO LA ENTREGA?	¿CÓMO RECIBÍO ESTA POLÍTICA?	¿CÓMO LA ENTREGA?

CIERRE DE GOBIERNO

Informe de gestión Integral



¿Qué recomendaciones se hacen al nuevo mandatario en el sector o tema?



1. Conocer las lecciones aprendidas que se podrían tener en cuenta en la próxima gestión que redunden en el bienestar de la ciudadanía.
2. Identificar los retos a desarrollar a nivel estratégico y operativo.
3. Saber los temas sobre los cuales deben darse prioridad a corto plazo para mitigar cualquier afectación al departamento. Por ejemplo, en prestación de servicios, ya sea a nivel de producto, proceso o gestión que se esté adelantando.

Se entiende por **estratégico**, las recomendaciones en materia de resultados y por **operativo**, las recomendaciones correspondientes a nivel de producto y/o proceso o gestión. Estas recomendaciones permitirán dar cuenta de aquellos aspectos que son de gran importancia para el desarrollo de la gestión de su territorio y de las políticas de gestión y desempeño que son útiles y necesarias para el desarrollo de la política o tema transversal.

CIERRE DE GOBIERNO

Informe de gestión Integral



New

¿Qué aspectos, entre otros, se deben considerar?



1. Tener en cuenta lo prometido en Programa de Gobierno y promesas de campaña, de tal manera que se puedan potenciar sus cumplimientos.
2. Dejar claros los temas que puedan generar confusión a la siguiente administración, así como indicar los aspectos prioritarios a tener en cuenta y que no se deben dejar pasar, para evitar contratiempos o situaciones legales indeseadas a futuro.
3. Incorporar siempre el soporte legal de cualquier actuación que pudiera generar inquietud para que quede seriamente soportada.
4. Los datos de cumplimiento que se entreguen deben estar debidamente soportados. Es decir, que quede conocimiento de cómo y porqué se hicieron las cosas.

CIERRE DE GOBIERNO

Informe de gestión Integral



New

¿Qué aspectos, entre otros, se deben considerar?



5. Verificar que la información entregada corresponda con lo reportado en los sistemas de los organismos de vigilancia y control. Es decir, garantizar la consistencia de la información.
6. Analizar que la información reportada en los informes de rendición de cuentas, coincidan con lo entregado en el acta final y en actas parciales de empalme.
7. Organizar y proporcionar los soportes necesarios que expliquen las actuaciones de la administración saliente, para que no se generen dudas. Es decir, información consistente y verificable.
8. Por aspectos de credibilidad y confianza, tener en cuenta la ortografía al momento de presentar el informe.

CIERRE DE GOBIERNO

Informe de gestión Integral



New

¿Qué
entregar?

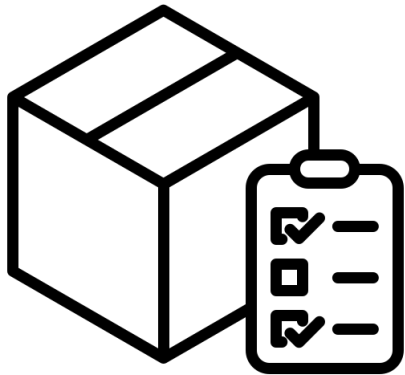

- Informe de gestión **IMPRESO**, *relacionando* en él los anexos que amplían información.
- Informe de gestión **DIGITAL** (en Word), indicando la Dependencia/Entidad propietaria de la información y el corte de la información remitida.
- Anexos relacionados en el informe de gestión de manera **IMPRESA**, cuando su tamaño no es mayor a veinte (20) páginas.
- Anexos relacionados en el informe de gestión, de manera **DIGITAL** (sin importar el tamaño de los anexos).
- Remitir copia digital del informe de gestión y anexos al e-mail glozano@valledelcauca.gov.co.

CIERRE DE GOBIERNO

Informe de gestión Integral



New

¿Dónde
entregar?

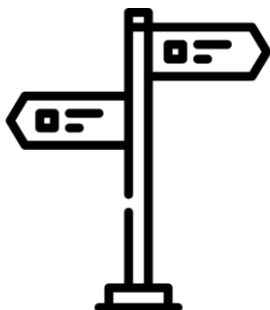

Departamento Administrativo de Planeación
Gobernación del Valle del Cauca – Piso 12
Oficio radicado con SADE dirigido a
Lorena Sofía Velasco Franco
Directora
Departamento Administrativo de Planeación

CIERRE DE GOBIERNO

Informe de gestión Integral



New

Info



Gerson David Lozano Rolón
Profesional Especializado

Subdirección de Ordenamiento y Desarrollo Regional

Departamento Administrativo de Planeación

Gobernación del Valle del Cauca – Piso 12

E-mail: glozano@valledelcauca.gov.co

Telf. (2) 620 00 19/15 Ext. 1241

Móvil: 317 423 28 40



CIERRE DE GOBIERNO

Proceso de Empalme

¡Gracias!

